

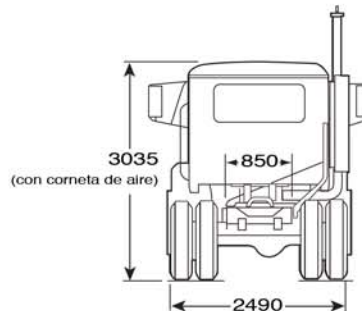

Especificaciones Standard (mm)

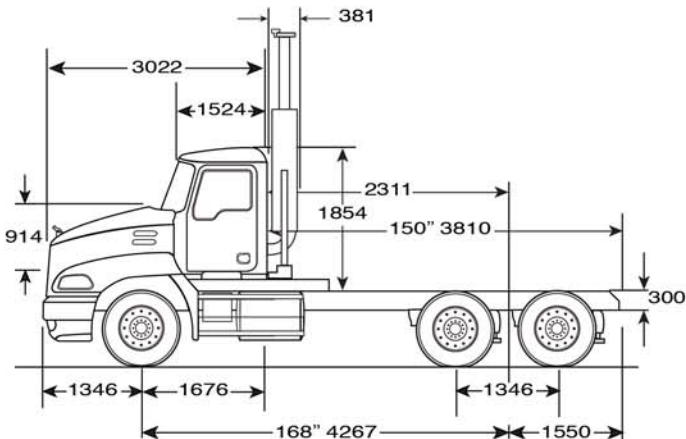

Mack de Venezuela, C.A.  
**0-800 MACKVEN**  
 6 2 2 5 8 3 6

## VISION ELITE 6X4

<b>MOTOR</b>	<ul style="list-style-type: none"> <li>• Mack MP8 - 440C (13 lts. de desplazamiento)</li> <li>• 440 HP entre 1400 - 1800 RPM.</li> <li>• Torque 2251 Nm a 1200 RPM.</li> <li>• Capacidad de aceite (incluyendo filtros): 34 lts.</li> <li>• Freno de motor Powerleash integrado.</li> <li>• Compresor de aire Meritor/Wabco, Mod. 318 de 18.7 CFM (8.9 lts./seg.)</li> <li>• Inyección electrónica. Inyectores unitarios.</li> <li>• Arbol de levas sobre culatas.</li> <li>• Nivel de emisiones Euro III.</li> </ul>	<b>BASTIDOR</b>	<ul style="list-style-type: none"> <li>• Largueros de acero tratados térmicamente.</li> <li>• Dimensiones: 11.8" x 3.54" x 0.37" (300 x 90 x 9.5 mm)</li> <li>• Terminación de acabado de largueros (28°)</li> <li>• Color standard de chasis: Negro.</li> <li>• 5ta. rueda Holland S2 con altura de 7.12" (181 mm)</li> </ul>
<b>SISTEMA ELÉCTRICO</b>	<ul style="list-style-type: none"> <li>• Motor de arranque tipo reductor.</li> <li>• 3 baterías de 12 voltios (650 amp.) c/u.</li> <li>• Alternador Delco de 12 voltios (110 amp.)</li> </ul>	<b>TANQUE DE COMBUSTIBLE</b>	<ul style="list-style-type: none"> <li>• 2 tanques de aluminio de 93 gal. (352 lts.) c/u.</li> <li>• Filtro separador de agua combustible RACOR 1000.</li> </ul>
<b>SISTEMA DE ADMISIÓN Y SISTEMA DE ESCAPE</b>	<ul style="list-style-type: none"> <li>• Inter - cooler de aire montado sobre chasis.</li> <li>• Filtro de aire de elemento seco con diámetro de 11" (280 mm)</li> <li>• Escape vertical simple con cola curva.</li> <li>• Turbo cargador HOLSET de geometría fija.</li> </ul>	<b>EJE DELANTERO</b>	<ul style="list-style-type: none"> <li>• Mack FXL 14.6 de 14.600 lbs. (6.622 kgs.)</li> <li>• Suspensión delantera de ballestas semi-elípticas y amortiguadores telescópicos.</li> <li>• Frenos Meritor "S" 16.5 x 5", sin ABS.</li> <li>• Rin de disco 22.5 x 8.25"</li> <li>• Neumático 295/80 R22.5"</li> </ul>
<b>SISTEMA DE REFRIGERACIÓN</b>	<ul style="list-style-type: none"> <li>• Bomba de agua centrífuga manejada por correas.</li> <li>• Fan Clutch BEHR viscoso controlado electrónicamente.</li> <li>• Radiador de aluminio</li> <li>• Cap. del sistema: 16 lts.</li> </ul>	<b>DIRECCIÓN</b>	<ul style="list-style-type: none"> <li>• Dirección hidráulica Sheppard Mod. 100P.</li> <li>• Relación 18.9:1</li> <li>• Cap. de aceite dirección hidráulica: 3.8 lts.</li> </ul>
<b>EMBRAGUE</b>	<ul style="list-style-type: none"> <li>• Eaton Fuller CL 7981 de 15.5" (394mm) de ajuste automático.</li> </ul>	<b>EJE TRASERO</b>	<ul style="list-style-type: none"> <li>• Mack S440 de Cap. 44.000 lbs. (19.958 kgs.)</li> <li>• Diferenciales serie CRDPC92 / CRD93</li> <li>• Relación 4.64:1</li> <li>• Rin de disco 22.5 x 8.25"</li> <li>• Neumático 295/80 R22.5"</li> <li>• Suspensión neumática SAL440 MACK AL-461 AIR.</li> <li>• Capacidad de aceite 27.9 lts.</li> <li>• Eje de carga con bocinas de bronce.</li> <li>• Frenos Meritor "S" 16.5 x 5", sin ABS.</li> <li>• Bloqueador diferencial inter-ejes.</li> </ul>
<b>TRANSMISIÓN</b>	<ul style="list-style-type: none"> <li>• MACK T-318LR de 18 velocidades.</li> <li>• Relación 16.42 en baja / 0.71 en alta.</li> <li>• Punto para colocación de toma fuerza (P.T.O.) a ambos lados.</li> <li>• Enfriador de aceite de la transmisión.</li> <li>• Carcaza de aluminio.</li> <li>• Construcción con contraejes triples.</li> </ul>	<b>SISTEMA NEUMÁTICO / FRENOS</b>	<ul style="list-style-type: none"> <li>• Doble circuito de frenos de aire.</li> <li>• Secador de aire Bendix, Mod. AD-9.</li> <li>• Capacidad de reserva del sistema de aire 107 lts.</li> </ul>
<b>CABINA / CAPO</b>	<ul style="list-style-type: none"> <li>• Cabina convencional Mod. CA-68 galvanizada.</li> <li>• Color estándar: Blanco Mack.</li> </ul>	<b>SISTEMA ELÉCTRICO</b>	<ul style="list-style-type: none"> <li>• Circuito eléctrico protegido por disyuntores térmicos y fusibles.</li> <li>• 2 lámparas posteriores combinadas para freno, dirección y retroceso.</li> <li>• Lámpara para iluminación de trailer.</li> </ul>
<b>CARACTERÍSTICAS INTERIORES</b>	<ul style="list-style-type: none"> <li>• Tapicería en color gris.</li> <li>• Bolsa de despacho en espaldar.</li> <li>• Cónsola superior con 3 compartimientos.</li> <li>• Aire acondicionado y desempañador.</li> <li>• 4 lámparas de techo.</li> <li>• Columna de dirección ajustable.</li> <li>• Asiento de conductor en tela, con suspensión neumática.</li> <li>• Asiento de acompañante en tela, con suspensión neumática.</li> <li>• Cinturones de seguridad para conductor y acompañante.</li> <li>• Tapasol en lado izquierdo y derecho.</li> <li>• Panel de instrumentos con acabado en imitación de madera.</li> <li>• Corneta eléctrica de tono simple.</li> </ul>	<b>CAPACIDAD / PESOS / DIMENSIÓN</b>	<ul style="list-style-type: none"> <li>• Peso de Chasis (Tara): 8.030 kgs. (17.666 lbs.)</li> <li>• Capacidad de carga eje delantero: 6.622 kgs. (14.600 lbs.)</li> <li>• Capacidad de carga eje trasero: 19.958 kgs. (44.000 lbs.)</li> <li>• Peso Bruto Vehicular: 26.580 kgs. (58.598 lbs.)</li> <li>• Distancia entre ejes (WB): 168" (4.267 mm)</li> <li>• Longitud de plataforma: 150" (3.810 mm)</li> </ul>
<b>CARACTERÍSTICAS EXTERIORES</b>	<ul style="list-style-type: none"> <li>• Visera exterior de techo.</li> <li>• 2 cornetas de aire estándar de trompeta rectangular.</li> <li>• Limpia parabrisas de 2 velocidades.</li> <li>• Suspensión neumática de cabina.</li> <li>• Parrilla frontal cromada.</li> <li>• Parachoques de aluminio cromado.</li> </ul>		

Las especificaciones están sujetas a modificaciones

### CENTROS INTEGRALES DE ATENCIÓN

**CAPITAL Mack Capital** • Caracas - Edo. Miranda. Master: (0212) 526.4511 / 4539 / 4504 Fax: (0212) 526.4503 Cel: 0424-257.8097 / 8064 / 4873 / 0424-255.9105 **CENTRO Mack Centro** • Valencia - Edo. Carabobo. Master: (0245) 571.6339 / 3610 Fax: (0245) 571.0885 **Camiones Aragua** • Cagua - Edo. Aragua. Master: (0244) 396.4797 Fax: (0244) 395.6225 **ORIENTE Mack Oriente** • Barcelona - Edo. Anzoátegui. Master: (0281) 275.1645 / 1712 Fax: (0281) 275.2906 Cel: 0424-888.9192 **OCIDENTE Mack Occidente** • Barquisimeto - Edo. Lara. Master: (0251) 269.0215 / 0387 Fax: (0251) 269.0470 Cel: 0414-494.9061 **Mack Los Andes** • San Cristóbal - Edo. Táchira. Master: (0276) 347.0282 / 6974 / 0276 Fax: (0276) 347.6974 Cel: 0414-376.0772 / 0416-676.8158 **Mack Zulia** • Maracaibo. Edo-Zulia. Master: (0261) 300.02.00 Fax: (0261) 736.3560 Repuestos: 0424-523.8011 Servicios: 0424-522.3603